



AtermWL11AP から AtermWL5450AP への 交換手順について

本書では、AtermWL11AP から AtermWL5450AP へ交換する際の手順について説明しています。

STEP 1. WL11AP を取り外す

次の手順で、WL11AP を取り外してください。

1. WL11AP の AC アダプタをコンセントから外して電源を切る



AC アダプタは、「ADP-10SB REV.B」と記載のものを取り外してください。

2. WL11AP に接続していたケーブルをすべて外す
※無線 LAN 端末(子機)は取り外す必要はありません。

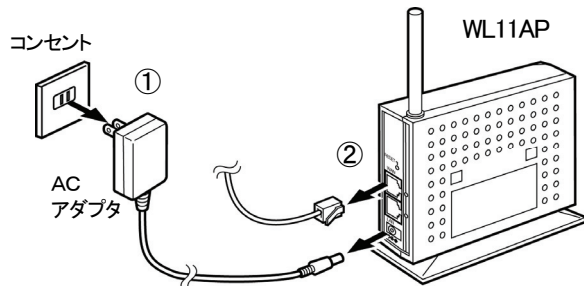

STEP 2. WL5450AP を設置・接続する

WL5450AP を設置・接続し、電源を入れてください。
(ご利用にあたっては、「WL5450AP のご利用について」をご参照ください。)



縦置きスタンドは、ラバーシートを貼り付けた後、「FRONT」文字のある方を WL5450AP の前になるように取り付けてください。

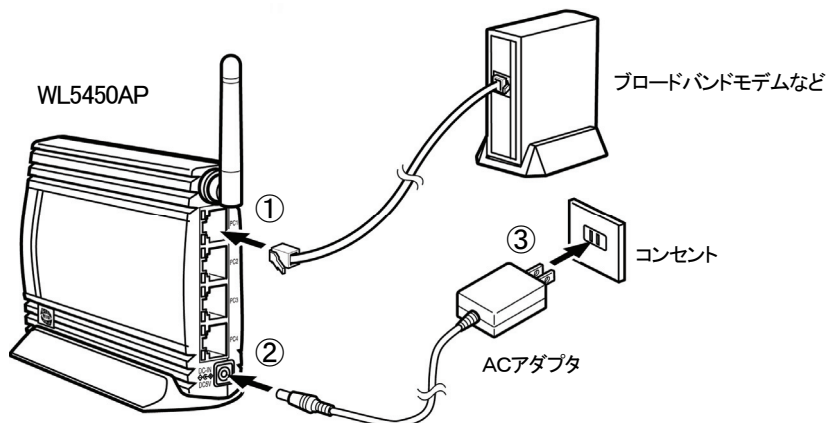
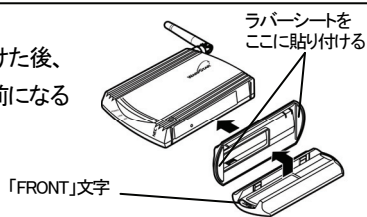

右上の STEP 3 へ進む

STEP 3. WL5450AP へ無線接続する

WL5450AP に無線接続するための設定を行います。

ご利用の無線 LAN 端末(子機)を以下から選択して設定してください。

※WL11AP に無線接続していた無線 LAN 端末(子機)は、すべて無線設定のし直しが必要です。

無線 LAN 端末(子機)が WL11CB の場合

※WL11CB は、Windows Vista®には対応していません。

・Windows® XP の場合

Windows® XP のワイヤレスネットワークの設定で設定します。

裏面 A へ

・Windows® 2000 Professional/Me/98SE/98 の場合

サテライトマネージャで設定します。

裏面 B へ

無線 LAN 内蔵パソコンなど他の無線 LAN 端末(子機)の場合

無線 LAN 端末(子機)に添付の取扱説明書などを参照して、WL5450AP 底面に記載されている無線設定内容(ネットワーク名(SSID)・暗号化方式・暗号化キー)を無線 LAN 端末(子機)側に設定してください。

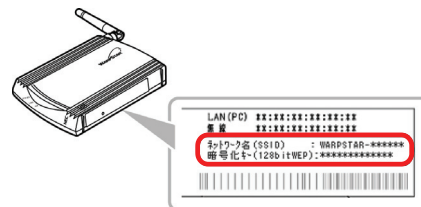

●暗号化キーは、以下の点に注意して入力してください。

- ※初期値の暗号化キー(半角英数13桁)に0~9、A~F以外の文字は含まれていません。
- ※アルファベットに、小文字は使われていません。大文字で入力してください。
- ※アルファベットに、O(オー)は使われていません。8(ハチ)とB(ビー)にご注意ください。

●WL5450APは、工場出荷時に暗号化設定(WEP: 128bit(英数13桁))がされています。16進数指定の無線LAN端末(子機)を利用する場合、英数13桁の暗号化キーを16進数26桁に読み替えてください。

読み替え表:

英数字	0	1	2	3	4	5	6	7	8	9	A	B	C	D	E	F
16進数	30	31	32	33	34	35	36	37	38	39	41	42	43	44	45	46

読み替え例: 0123456789ABC → 30313233343536373839414243

WEP: 64bitのみに対応した無線LAN端末(子機)を利用する場合、WL5450APの設定変更が必要です。いったんパソコンを有線で接続し、クイック設定Webで変更してください。

●Windows Vista®および Windows® XP (Service Pack 2 以降)をご利用の場合は、らくらく無線スタート EX (専用ユーティリティ)でも設定できます。設定方法など詳細については、ホームページを参照してください。

取り外した WL11AP は、ご契約を解約するまで保管してください。

(ご契約解約時に、WL5450AP・WL11CB とともに返却してください。)

WL5450AP のご利用について

WL5450AP をご使用になるための注意事項の確認や WL5450AP の設定を変更する場合、お困りの際などには、WL5450AP に添付の「つなぎかたガイド」または「無線 LAN ご利用ガイド」をご参照ください。

■ お知らせ ■

●IEEE802.11a をご利用になるお客様へ

WL5450AP は無線 LAN 規格 IEEE802.11a の W52 および W53 に対応しています。

WL5450AP を IEEE802.11a に設定してご利用になる場合は、利用可能な無線 LAN 端末(子機)について、下記をご確認ください。

- ・無線 LAN 端末(子機)が WL11CB の場合は、IEEE802.11a はご利用になれません。IEEE802.11g+b(初期値)でご利用ください。
- ・無線 LAN 端末(子機)は、IEEE802.11a の W52 および W53 に対応のものをご利用ください。J52 のみ対応の場合は、ご利用になれません。

●MAC アドレスフィルタリング機能をご利用になるお客様へ

これまでご利用の WL11AP で MAC アドレスフィルタリングを設定していた場合は、WL5450AP に再度設定する必要があります。

WL5450AP に添付の「無線 LAN ご利用ガイド」を参照して、設定し直してください。

無線 LAN 端末 (子機) が WL11CB の場合

WL11CB から WL5450AP に無線接続するための設定方法です。
ご利用のパソコンの OS によって設定方法が異なります。

※WL11CB は、Windows Vista®には対応していません。

・Windows® XP の場合

Windows® XP のワイヤレスネットワークの設定で設定します。 ➡ **A**^

・Windows® 2000 Professional/Me/98SE/98 の場合

サテライトマネージャで設定します。 ➡ **B**^

A. Windows® XP のワイヤレスネットワークの設定で設定する

Windows® XP をご利用の場合は、下記の手順で設定してください。

※WL11CB のドライバをインストールしていない場合は、WL11CB の取扱説明書を参照してインストールしてください。

※以下は、Windows® XP (Service Pack2) の場合を例に説明しています。

Windows® XP (Service Pack2) 適用前の場合は、WL11CB に添付の取扱説明書を参照してください。

1. パソコンの画面右下の通知領域に表示されているワイヤレスネットワーク接続アイコンを右クリックし、[利用できるワイヤレスネットワークの表示]をクリックする
2. 接続する WL5450AP のネットワーク名 (SSID) をクリックする

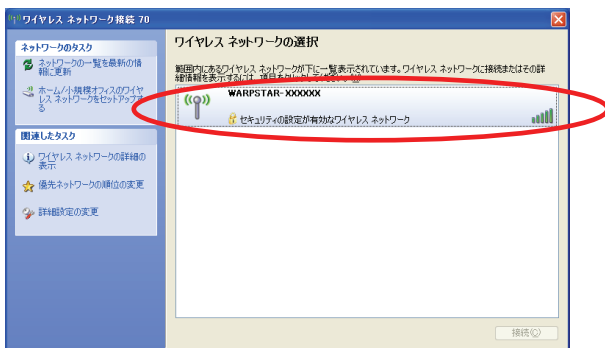

※WL5450AP のネットワーク名 (SSID) は、WL5450AP の底面に記載されています。

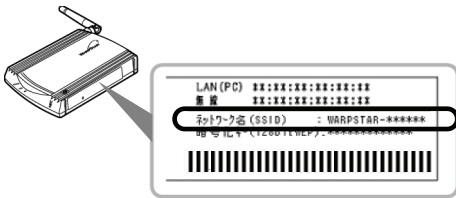

3. [接続]をクリックする

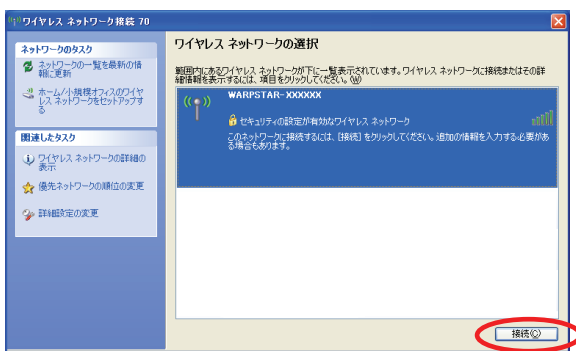

4. [ネットワークキー]に暗号化キーを入力し、[接続]をクリックする

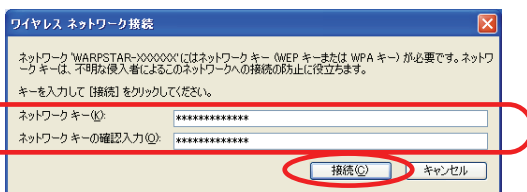

※WL5450AP の暗号化キーは、WL5450AP の底面に記載されています。



暗号化キーは、以下の点に注意して入力してください。
 ※初期値の暗号化キー (半角英数 13 桁) に 0~9、A~F 以外の文字は含まれていません。
 ※アルファベットに、小文字は使われていません。大文字で入力してください。
 ※アルファベットに、O (オー) は使われていません。8 (ハチ) と B (ビー) にご注意ください。

5. しばらくすると、画面右下の通知領域に「ワイヤレスネットワーク接続に接続しました」と表示されます。

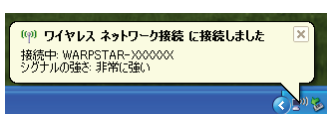

以上で、ワイヤレスネットワークの設定は終了です。
インターネットに接続できることを確認してください。

B. サテライトマネージャで設定する

Windows® 2000 Professional/Me/98SE/98 をご利用の場合は、下記の手順で設定してください。

※WL11CB のドライバおよびサテライトマネージャをインストールしていない場合は、WL11CB の取扱説明書を参照してインストールしてください。

※以下は、Windows® 2000 Professional の場合を例に説明しています。

1. [スタート] - [プログラム] - [Aterm WARPSTAR ユーティリティ] - [サテライトマネージャ] をクリックする
2. 通知領域 (タスクトレイ) にあるサテライトマネージャのアイコンを右クリックし、[設定] を選択する

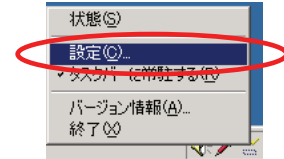

3. [基本] タブをクリックする

4. [通信モード] で [アクセスポイント通信] を選択する

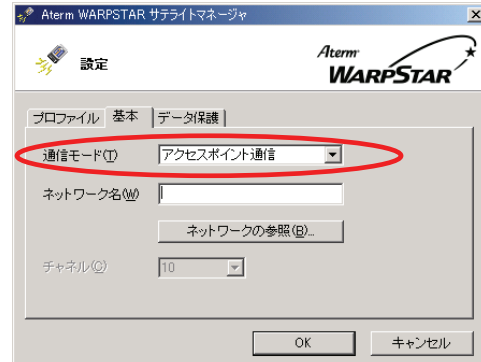

5. [ネットワークの参照] をクリックする

6. 接続する WL5450AP のネットワーク名 (SSID) をクリックして、[OK] をクリックする

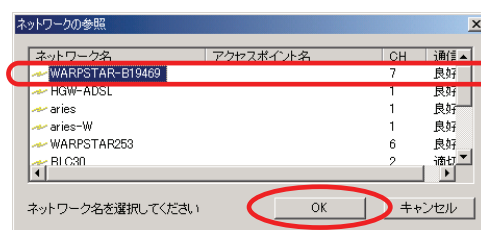

※WL5450AP のネットワーク名 (SSID) は、WL5450AP 底面のラベルに記載されています。

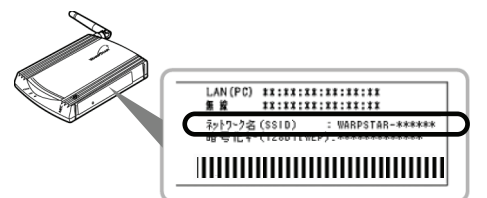

7. [データ保護] タブをクリックする

8. WL5450AP 底面のラベルに記載の無線設定に合わせて無線設定を行い、[OK] をクリックする

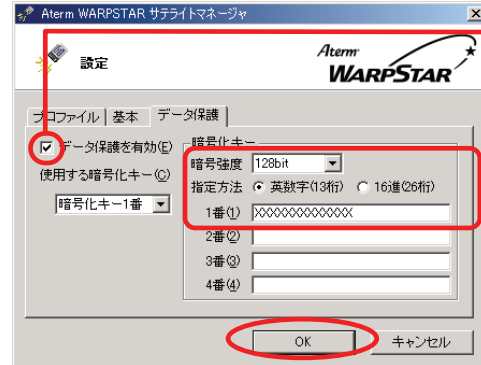

① [データ保護を有効] にチェックを入れる
 ② [暗号化キー] で暗号化強度や暗号化キーなどを次のように設定する

暗号化強度	「128bit」を選択する
指定方法	「英数字 (13 桁)」を選択する
暗号化キー	WL5450AP 底面に記載されている暗号化キーの英数字を入力する

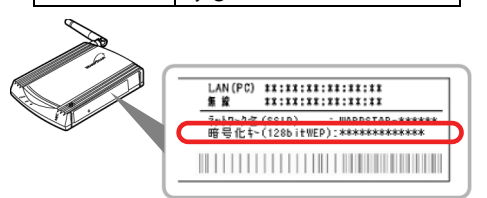

暗号化キーは、以下の点に注意して入力してください。
 ※初期値の暗号化キー (半角英数 13 桁) に 0~9、A~F 以外の文字は含まれていません。
 ※アルファベットに、小文字は使われていません。大文字で入力してください。
 ※アルファベットに、O (オー) は使われていません。8 (ハチ) と B (ビー) にご注意ください。

9. サテライトマネージャのアイコンで、WL5450AP との通信状態を確認する



無線 LAN 端末 (子機) が正しく接続されていません。
 WL5450AP が正しく検出できていません。
 WL5450AP が見つかりません。

以上で、サテライトマネージャの設定は終了です。
インターネットに接続できることを確認してください。